

パイプセット型番	パイプセット長さ調整範囲	パイプセット質量
HP- 600	600, 650, 700, 750	6.0kg
HP- 800	800, 850, 900, 950	6.7kg
HP-1000	1000, 1050, 1100, 1050	7.4kg
HP-1200	1200, 1250, 1300, 1350	8.1kg
HP-1400	1400, 1450, 1500, 1550	8.8kg

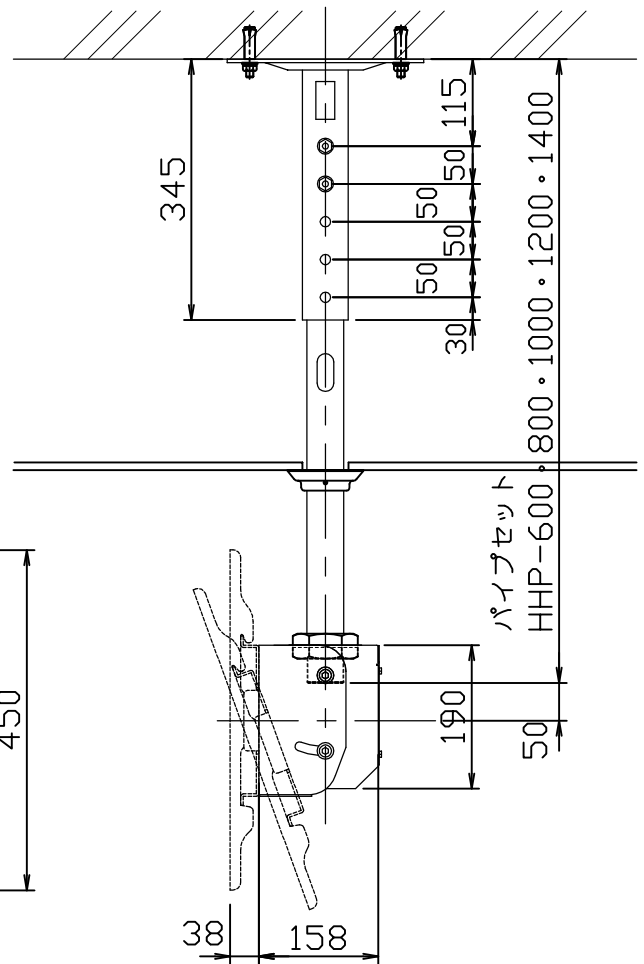
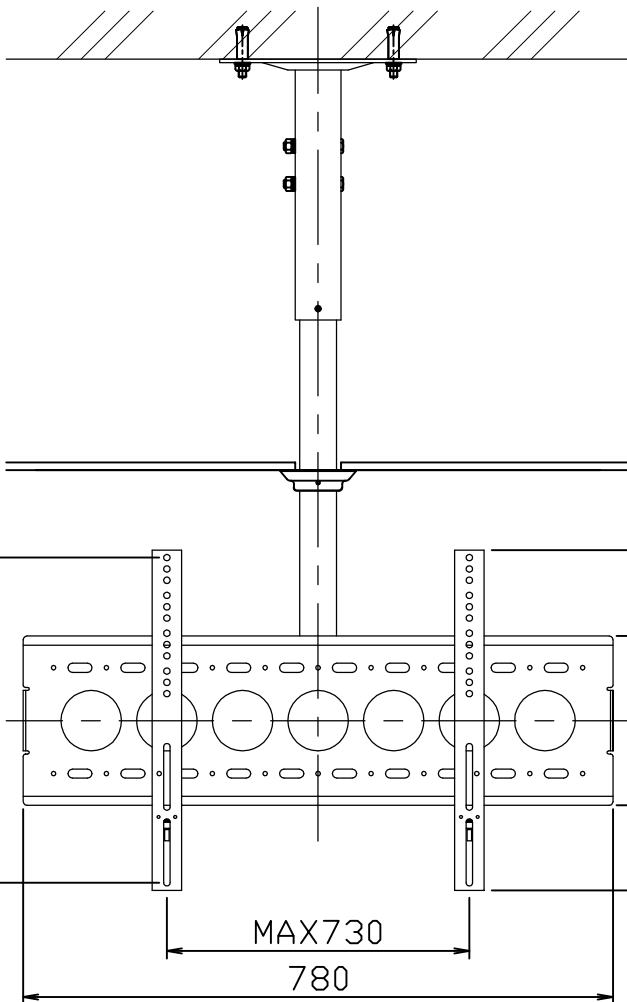
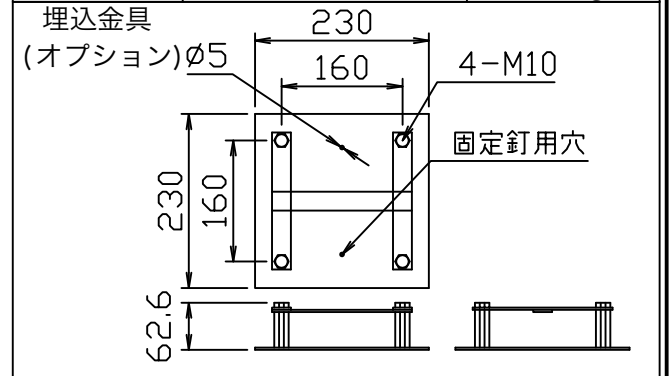

* モニターの機種によっては背面部の凹凸やコネクタ部と干渉し、取付できない場合がございます。

* 製品の仕様及びデザインは改善等の為、予告なく変更する場合があります。

ハンガー本体	SPC t2.3 マリニ焼付塗装 マンセル近似値 N2.0	スラブ取付板	SPC t4.5 / SCP Φ60.5×t4.9 マンセル近似値 N2.0
本体重量	9.5 kg	吊下げパイプ	STKM Φ48.6×t3.5 マリニ焼付塗装 マンセル近似値 N2.0
対応ディスプレイ	50~65型	RoHS	RoHS指定に準拠した製品である。
ディスプレイマウント	SPC t2.3 マリニ焼付塗装 マンセル近似値 N2.0	(オプション)	
天井化粧カバー	SPC t2.3 マリニ焼付塗装 マンセル近似値 N2.0	埋込金具	SPC t3.0 M0カット×4 マリニ焼付塗装(黒)

訂正	株式会社 本宏製作所		尺度	品名 フラットディスプレイハンガー 天吊りタイプ		
			単位 mm	Rev. Ver. 1.0	型番 HH-L	No.

パイプセット型番	パイプセット 長さ調整範囲	パイプセット質量
HP- 600	600, 650, 700, 750	6.0kg
HP- 800	800, 850, 900, 950	6.7kg
HP-1000	1000, 1050, 1100, 1050	7.4kg
HP-1200	1200, 1250, 1300, 1350	8.1kg
HP-1400	1400, 1450, 1500, 1550	8.8kg

埋込金具 (オプション)	
-----------------	--

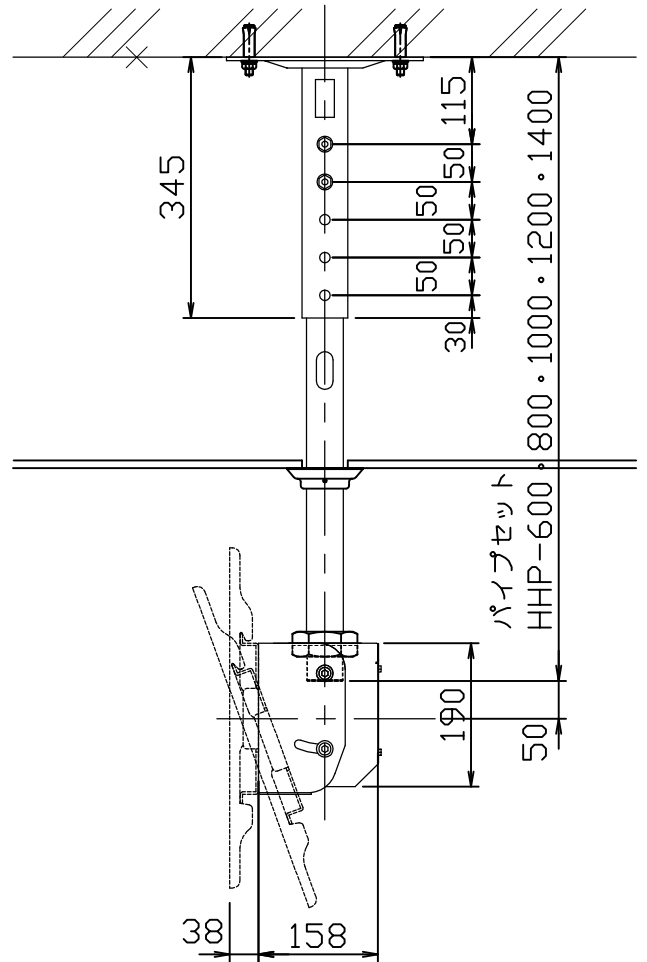
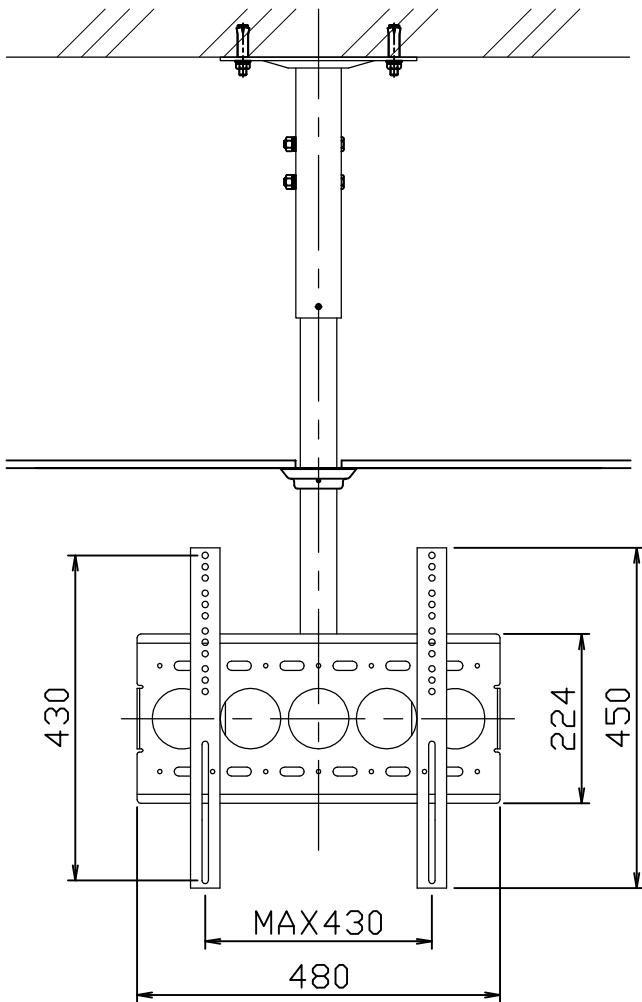
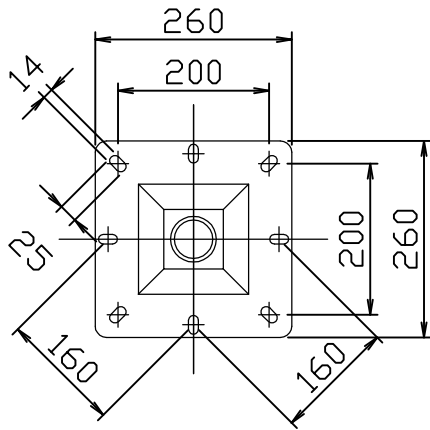

* モニターの機種によっては背面部の凹凸やコネクタ部と干渉し、取付できない場合がございます。

* 製品の仕様及びデザインは改善等の為、予告なく変更する場合があります。

ハンガー本体	SFC t2.3 マリニ焼付塗装 マンセル近似値 N2.0	スラブ取付板	SFC t4.5 / SCP Φ60.5×t4.9 マンセル近似値 N2.0
本体重量	7.5 kg	吊下げパイプ	STKM Φ48.6×t3.5 マリニ焼付塗装 マンセル近似値 N2.0
対応ディスプレイ	26~50型 (取付ピッチが合えば大型対応可能)	RoHS	RoHS指定に準拠した製品である。
ディスプレイマウント	SFC t2.3 マリニ焼付塗装 マンセル近似値 N2.0	(オプション)	
天井化粧カバー	SFC t2.3 マリニ焼付塗装 マンセル近似値 N2.0	埋込金具	SFC t3.0 M0カット×4 マリニ焼付塗装(黒)

訂正		株式会社 本宏製作所	尺度 1/10	品名	フラットディスプレイハンガー 天吊りタイプ		
			単位 mm	Rev. Ver. 1.0	型番	HH-M	No.

